

HANSA MACHINES



ARDEN
EQUIPMENT

AMMATTILAISEN TYÖLAITEVALIKOIMA

KAHMARIT

S-sarja

1. Pulttikiinnitteinen kiinnityslevy
2. Rajoittamaton 360° hydraulinen pyöritys*
3. - 1 sylinteriä S223 - S1102
- 2 sylinteriä S1402 - S6002
- Kääntömoottorissa paineiskuventtiilit.
- Sylinterit hyvin suojassa rungon sisällä
4. Leuat valmistettu kestävästä kulutusteräksestä. Leukojen ollessa auki, terät ovat pystysuorassa.
5. Käännettävät ja pultattavat korkealaatuiset 450 HB kulutusteräksiset terät vähentävät huoltoaikaa.

Optio: Rock versiossa umpinaiset leuat.

* Saatavana myös ilman hydraulista pyöritystä

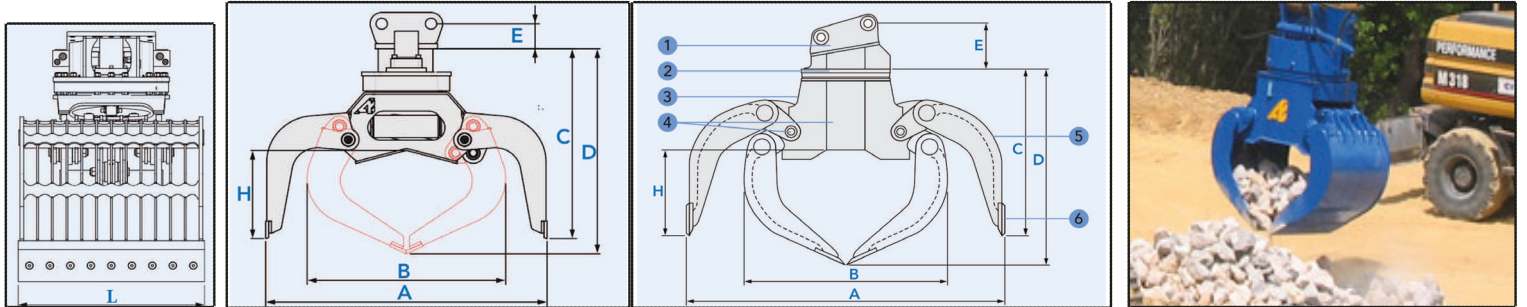
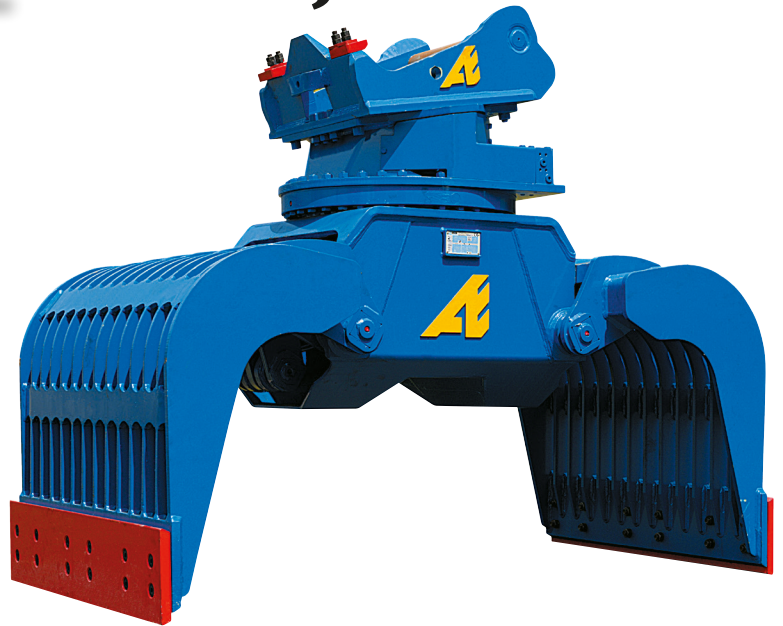

	kg	L mm	LRoc mm	A mm	B mm	C mm	D mm	E ~mm	H mm	V litra	F V F	🔑		360°			🏗️ ton
												Bar	l / min	Bar	l/ min	Tr/ min	
S 223	200	400	-	1 090	770	760	760	100	350	78	1 200	250	8/15	100	6/9	10/15	2.5/4.5
S 303	268	460	-	1 180	850	845	840	145	395	106	1 900	300	10/20	100	8/12	10/15	4/6
S 453	370	550	550	1 290	950	910	910	150	440	146	2 500	350	15/30	100	8/12	10/15	6/8
S 603	540	650	650	1 490	1 100	1 020	1 020	200	500	250	3 300	350	20/40	100	10/15	10/15	7/10
S 753	695	800	800	1 710	1 235	895	1 060	430	540	395	4 000	350	30/65	140	10/15	10/15	10/13
S 803	745	800	800	1 710	1 235	895	1 060	530	540	395	4 000	350	30/65	140	14/20	10/15	11/15
S 1102	930	900	900	1 840	1 370	990	1 090	520	580	470	5 000	350	45/80	140	14/20	10/15	15/18
S 1402	1 220	1 010	1 010	2 000	1 434	1 046	1 281	300/400	616	700	6 200	350	55/110	140	14/20	10/15	18/21
S 1702	1 500	1 120	1 120	2 100	1 460	1 180	1 375	505	625	820	6 000	350	55/110	140	14/20	10/15	22/27
S 2002	1 770	1 140	1 140	2 200	1 500	1 180	1 370	350/450	695	950	8 300	350	80/160	140	24/35	10/15	25/32
S 2301	2 100	1 210	1 210	2 270	1 624	1 270	1 422	450/550	674	1 080	9 300	350	95/165	140	28/40	10/15	28/37
S 3002	2 850	1 450	1 030	2 400	1 650	1 330	1 500	480/580	620	1 270	10 300	350	125/250	140	35/45	10/15	38/60
S 6002	5 600	1 600	1 600	3 120	1 960	1 600	2 310	500/650	900	2 200	13 400	350	200/400	140	40/60	10/15	60/90

Paino (±3%) ilman kiinnikettä

PULVEROIJAT

BBH-sarja

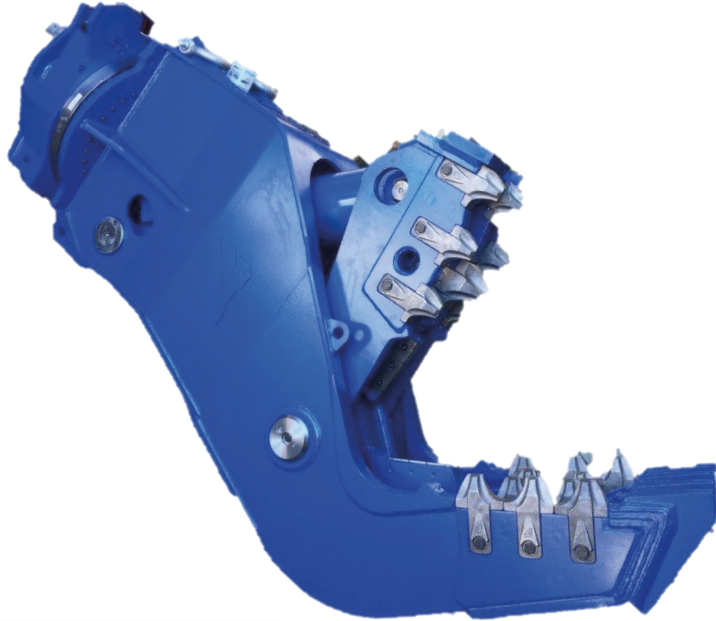

1. Pulttikiinnitteinen kiinnityslevy
2. Rajoittamattomalla 360° hydraulisella pyörittävällä tai ilman.
3. Sylinterinvarsi rungon sisällä suojassa
4. Käyttötarkoituksen mukaan valittavissa leuat 3 eri vaihtoehdosta; avoimet, puoliavonaiset ja suljetut
5. Kulutusosat 550 ja 600 HB terästä
6. Pulttikiinnitteiset vaihdettavat hampaat
7. Pikaliikeventtiili tehokkaampaan työskentelyyn

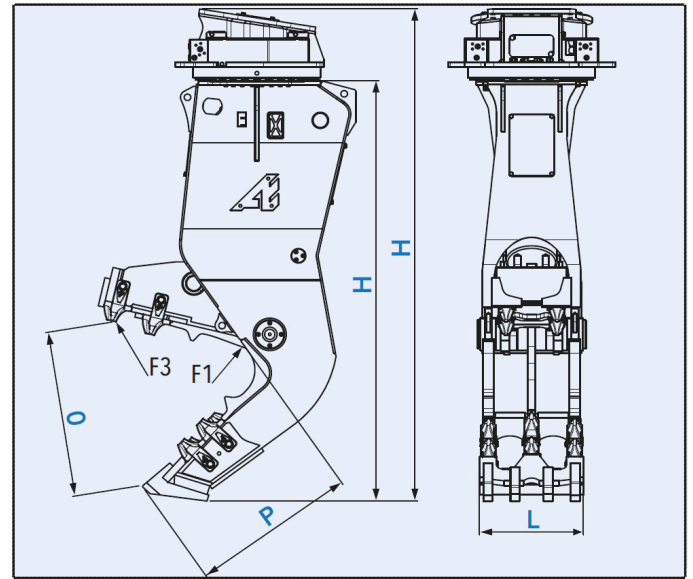

BBH		H	O	P	L	F1	F3			Työnopeus*	360°			
	kg										mm	mm		mm
014 B	1 433	1 974	646	735	470	300	74	30	380 max	200 max	3,4/5	-	-	13/19
014 R (rotating)	1 727	2 331										140	14/20	13/22
020 B	2 100	2 328	919	901	565	400	96	40	380 max	250 max	4,1/6,3	-	-	15/27
020 R (rotating)	2 320	2 725										140	18/28	19/32
Optio mag. 2,6Kw														
031 B	3 226	2 671	1 031	1 028	670	500	127	60	380 max	400 max	3,5/5,5	-	-	24/39
031 R (rotating)	3 817	3 065										140	28/40	29/39
1300 B	5 160	3 463	1 250	1 083	835	520	150	60	350	450 to 600	8,5 to 6**	-	-	45/55
1300 R (pyörivä)	6 900	4 300										140	40/60	55/80

Paino (±3%) kiinnikkeellä

*Työnopeus = auki-kiinni-auki. Nopeus: pikaliikeventtiillä / ilman

**Ilman pikaliikeventtiiliä

CD015-3300

1. Pulttikiinnitteinen kiinnityslevy
2. Rajoittamaton 360° hydraulinen pyöritys, moottori + liukurengas
3. 2 täysin suojattua kääntävää sylinteriä
4. Runko korkealuokkaista terästä
5. Kulutusosat 450 ja 600 HB terästä

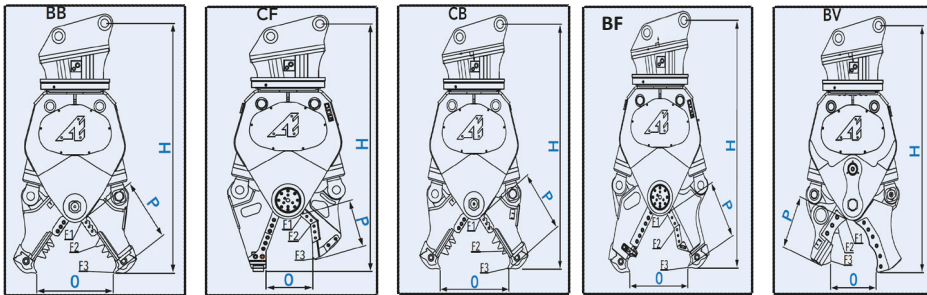

CD	kg	H mm	O mm	P mm	M mm	N mm	F1 t	F2 t	F3 t	IPN mm	HEA mm	● mm	🔑 bar	🔑 l/min	Työ- nopeus* s	360°		🏗️ t
																bar	l/min	
015 BB	1 440	2 050	700	530	400	260	191	92	60	-	-	40	380	200	3,4/6	140	14/20	13/21
022 BB	2 100	2 300	800	600	500	310	372	133	82	-	-	60	380	250	3,8/6	140	24/30	19/30
031 BB	2 920	2 550	900	700	560	360	490	150	100	-	-	60	380	400	3,4/5,3	140	28/40	24/39
BB3300	3 610	2 420	900	810	680	400	430	155	116	-	-	60	380	400	3,8/5,6	140	28/40	35/50
015 CB	1 350	2 060	720	520	65	-	220	90	65	-	-	40	380	200	3/4,6	140	14/20	13/21
022 CB	2 020	2 400	800	650	70	-	400	117	90	-	-	60	380	250	3,8/6	140	24/30	19/30
031 CB	2 870	2 700	950	800	90	-	460	140	108	-	-	70	380	400	3,4/5,3	140	28/40	24/39
CB3300	3 490	2 500	1 000	860	170	-	476	168	120	-	-	60	380	400	3,8/5,6	140	28/40	35/50
015 BF	1 490	2 140	650/450	510	330	-	220	150	60	200	140	50	380	200	3/4,6	140	14/20	13/21
022 BF	1 960	2 530	810/510	610	330	-	266	158	72	260	180	60	380	250	3,8/6	140	24/30	19/30
031 BF	3 050	2 430	960/580	790	310	-	350	216	92	300	220	60	380	400	3,4/5,3	140	28/40	24/39
BF3300	3 510	0	0	0	0	-	0	0	0	0	0	0	380	400	3,8/5,6	140	28/40	35/50
015 BV	1 440	2 080	482	491	375	270	-	116	61	-	-	40	380	200	3/4,6	140	14/20	13/21
022 BV	2 150	2 350	540	590	490	360	266	150	82	-	-	60	380	250	3,8/6	140	24/30	19/30
031 BV	2 680	2 700	600	740	540	390	350	175	108	-	-	70	380	400	3,4/5,3	140	28/40	24/39
BV3300	3 290	2 780	720	830	548	390	457	200	110	-	-	70	380	400	3,8/5,6	140	28/40	35/50

Paino (±3%) kiinnikkeellä

*Työnopeus = auki-kiinni-auki. Nopeus: pikaliikeventtiilillä / ilman

VASARAT

AB-sarja

1. Pulttikiinnitteinen kiinnityslevy
2. Äänieristetty kotelo
3. Ohjausventtiili ja mäntä ovat matalan huollon piirissä, vaikka ovatkin liikkuvia osia.
4. Kaasuiskunvaimennin (typpi)

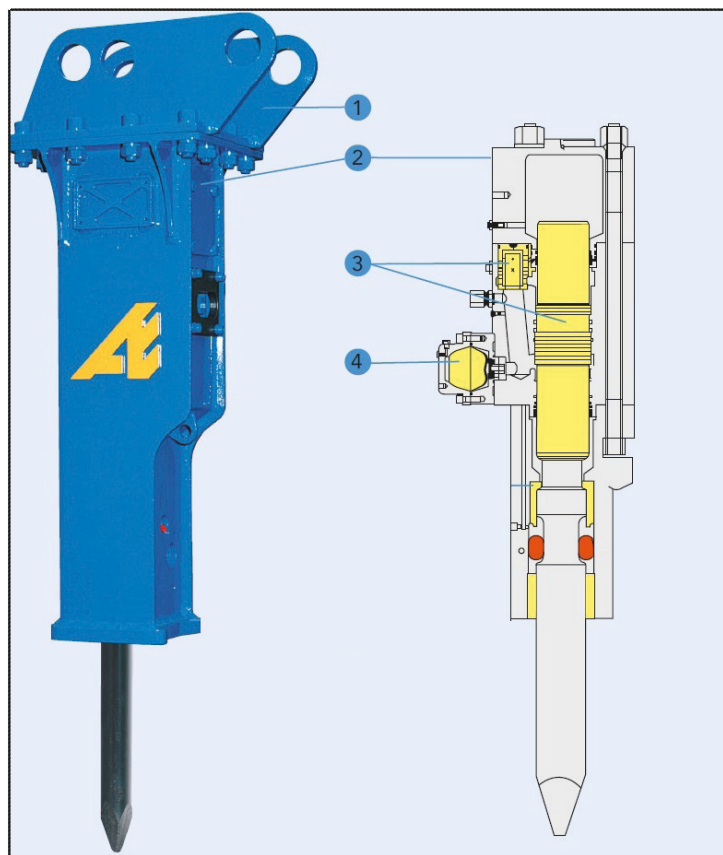
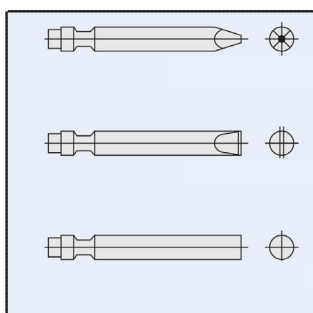

AB									Tyhjä-lyönti suojaus		
		kg	l/min 0 bar*	Bar	nb/min	Joule	(Lwa) dB**	mm		ton	ton
082	-	55	18-25	175	800-1200	130	114	40	-	0,5/2	-
102	-	90	15-30	175	800-1400	170	110	40	-	0,8/1,5	-
122	-	120	15-35	175	550-1000	343	110	45	-	1/2,5	-
202	-	187	23-70	175	600-1500	392	110	57	-	2/4	-
292	X	260	35-70	200	380-1100	696	117	70	-	3/6	4/7
352	X	310	35-70	200	380-1000	736	116	70	-	4/8	5/10
502	X	480	45-90	200	400-1100	1 177	118	80	-	6/10	6/12
852	X	740	75-120	220	350-900	2 158	119	95	-	10/14	-
1052	X	960	80-140	220	350-900	2 518	124	105	-	12/18	-
1352	X	1 360	100-155	230	320-800	3 880	123	125	X	16/24	-
1852	X	1 800	140-190	230	340-800	5 350	124	135	X	22/30	-
2452	X	2 450	180-240	230	250-650	8 750	125	150	X	25/36	-
2852	X	2 850	200-260	230	230-600	10 897	126	155	X	28/42	-
3552	X	3 550	220-280	230	230-600	12 250	126	165	X	34/50	-
4052	X	4 000	240-320	230	230-550	15 240	126	175	X	40/60	-

Paino (±3%) ilman kiinnikettä

*Öljyn tarkistus 0 bar







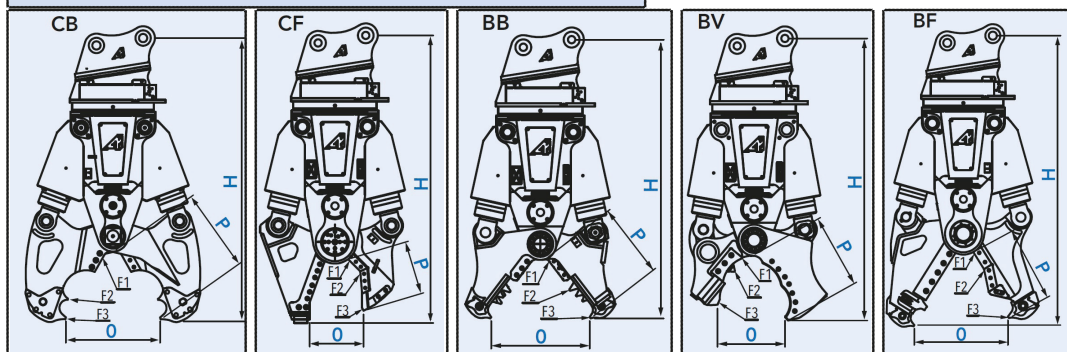
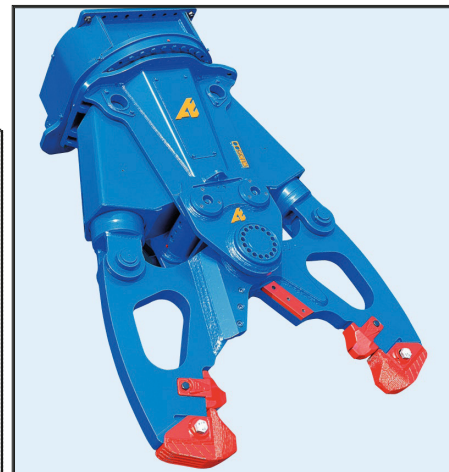

**10 metrin etäisyydellä

PURKUSAKSET

vaihdelevin leuoin CU 007 - CU 3500

1. Pulttikiinnitteinen kiinnityslevy
2. Rajoittamaton 360° hydraulinen pyöritys, moottori + liukurengas
3. 2 täysin suojattua kääntävää sylinteriä
4. Leuat pikakiinnityksellä (vaihto n.10 min)
5. Runko korkealuokkaista terästä
6. Kulutusosat 600 HB terästä



CU		H	O	P	L*	F1	F2	F3							Työnopeus*		360°		
															kg	mm	mm	mm	
007-SV BF	640	1340	500	370	50	167	65	46	140				40	300 max	70/100	3,7	100	15	6/10
007BF boost						171	67	47						200 mini		2,3			
015 BB	1540	2050	700	530	400	191	92	60	-	-	-	-	40	380	200	3/4,6	140	14/20	13/21
015 CF	1550	2110	400	400	290	205	119	58		220	160	8	50						
015 CB	1450	2060	720	520	65	240	90	65	-	-	-	-	40						
015 BF	1580	2140	650	510	330	220	150	60		200	140		50						
015 BV	1520	2080	482	491	375	-	116	61		-	-	-	40						
022 BB	2200	2300	800	600	500	372	133	82	-	-	-	-	60	380	250	3,8/6	140	24/30	19/30
022 CF	2230	2400	450	450	300	292	215	92		300	200	10	60						
022 CB	2170	2400	800	650	70	400	117	90	-	-	-	-	60						
022 BF	2280	2530	810	610	330	266	158	72	-	260	180		60						
022 BV	2230	2350	540	590	490	266	150	82		-	-	-	60						
022 GR									-	-	-	-							
031 BB	3130	2550	900	700	560	490	150	100	-	-	-	-	60	380	400	3,4/5,3	140	28/40	26/39
031 CF	3160	2650	520	530	310	404	214	105		340	220	12	70						
031 CB	3020	2700	950	800	90	460	140	108	-	-	-	-	70						
031 BF	3300	2430	960	790	310	350	216	92		300	200		60						
031 BV	3240	2700	600	740	540	350	175	108	-	-	-	-	70						
031 GR									-	-	-	-							
3500 BB	3500	2420	900	810	680	430	155	116	-	-	-	-	60	380	400	3,8/5,6	140	28/40	38/55
3500 CF	3350	2300	580	520	310	416	245	117	400	320	260	12	70						
3500 CB	3300	2500	1000	860	170	476	168	120	-	-	-	-	60						
3500 BF																			
3500 BV	3860	2780	720	830	548	457	200	110	-	-	-	-	70						

Paino (±3%) ilman kiinnikettä





*Leukojen leveys

**Työnopeus = auki-kiinni-auki. Nopeus: pikaliikeventtiilillä / ilman

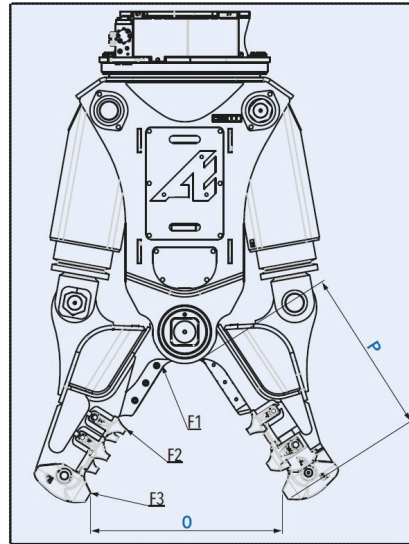
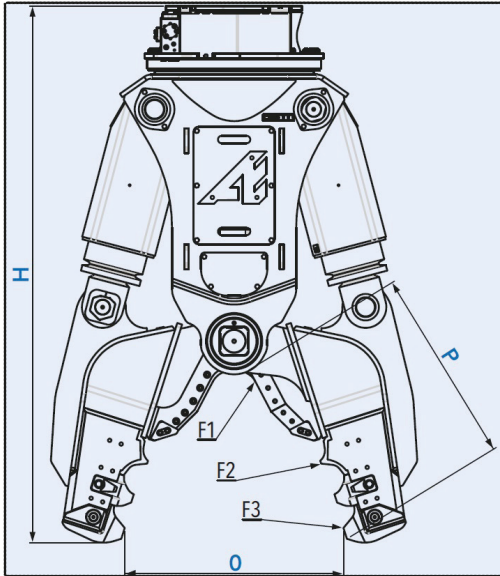
vaihdettavin leuoin CU 5000

1. Pulttikiinnitteinen kiinnityslevy
2. Rajoittamaton 360° hydraulinen pyöritys
3. 2 täysin suojattua kääntävää sylinteriä
4. Runko korkealuokkaista terästä



CU		H	O	P	L*	F1	F2	F3			Työnopeus*				
	kg	mm	mm	mm	mm	t	t	t	mm	bar	l / min	s	bar	l/min	t
5000 BB	5 200	3 085	1 215	1 015	717	660	236	143	80	380	650	5,5	140	35/45	45/60
5000 CB	5 000	3 240	1 320	1 170	130	700	208	147							

Paino (±3%) ilman kiinnikettä





*Leukojen leveys

**Työnopeus = auki-kiinni-auki. Nopeus: pikaliikeventtiilillä 550 litraa / ilman 650 litraa

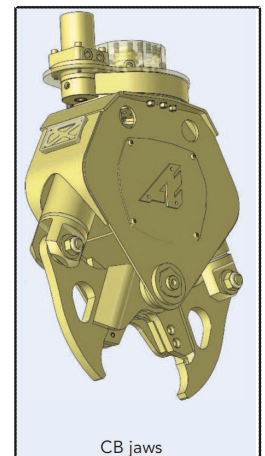
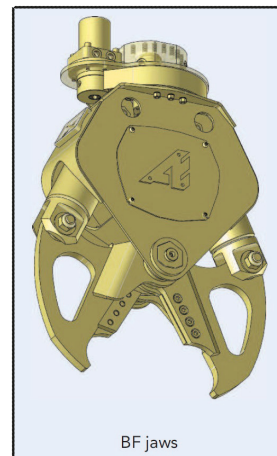
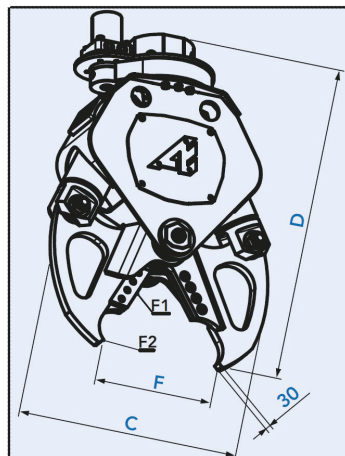
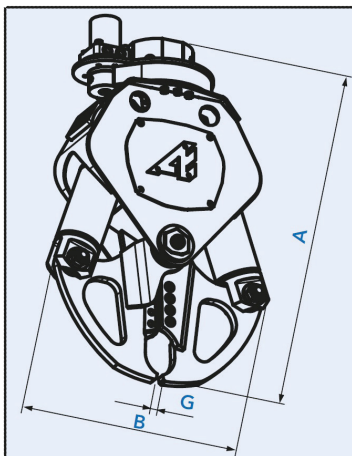
vaihdettavin leuoin CU 230

1. Pulttikiinnitteinen kiinnityslevy
2. Rajoittamaton 360° hydraulinen pyöritys, moottori + liukurengas
3. 2 täysin suojattua kääntävää sylinteriä
4. Runko korkealuokkaista terästä
5. Kulutusosat 600 HB terästä



CU		A	B	C	D	F	G	F1	F2	UPN		IPE	360°				
													bar	l/min	bar	l/min	
0230 BF*	240	1 116	739	746	1 054	404	19	55	25	100	30	120	100	15	250	50/70	2/4,5
0230 CB*	235	1 016	739	743	968	303	14	34	34	-	30	-	100	15	250	50/70	2/4,5

Paino (±3%) ilman kiinnikettä





* BF = combi jaws - CB = Betoni murska



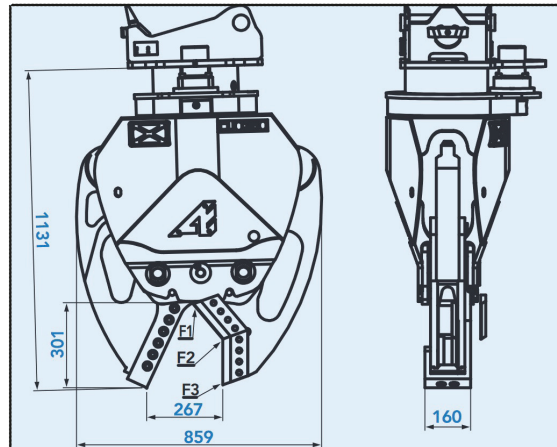
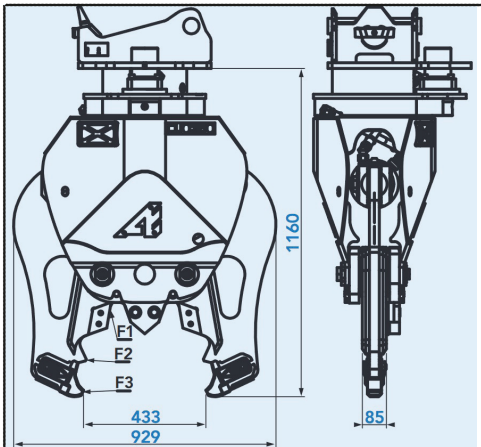

PURKUSAKSET

vaihdelevin leuoin CU 350

1. Pulttikiinnitteinen kiinnityslevy
2. Vapaa tai rajoittamaton 360° hydraulinen pyöritys
3. Täysin rungon sisällä oleva vaakasyylinteri
4. Runko korkealuokkaista terästä. HF pinnoitetut tapit.
5. Leuat 450 HB terästä
6. Käännettävät terät
7. Vaihdelevin kulutusosat
8. Nopea leuokojen vaihtolaite (30min kaksi työntekijää)



CU		F1	F2	F3					
					bar	l / min	bar	l/min	
350 - CB	kg	t	t	t	bar	l / min	bar	l/min	t
350 - CF	370	95	45	32	100	15	270	40/80	3,5/8
350 - CF	415	154	65	39	100	15	270	40/80	4/8

CU				
	mm	mm	mm	mm
350 - CF	120	100	120	30

Paino (±3%) ilman kiinnikettä

METALLISAKSET

AS-sarja

1. Pulttikiinnitteinen kiinnityslevy
2. Vapaa tai rajoittamaton 360° hydraulinen pyöritys
3. Täysin rungon sisällä oleva vaakasylinteri
4. Vakiona pikaliikeventtiili (paitsi AS014R)
5. Runko korkealuokkaista terästä.
6. Säädetty ohjain liukuvalla leualla
7. Käännettävät terät, optimoitu leikkuuteho
8. Suojatut teräalustat
9. Liikkuvan leuan kärki suojattu

Optio: Automaattirasvari

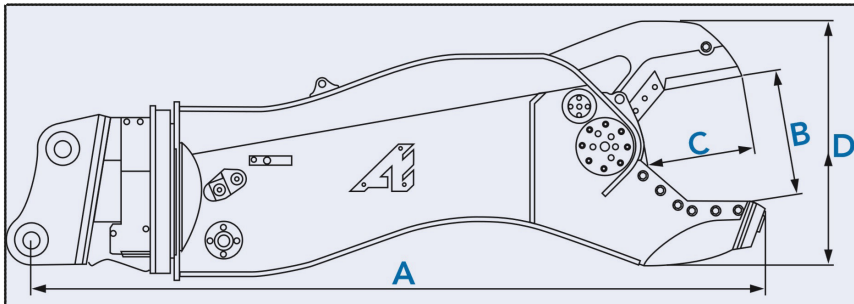
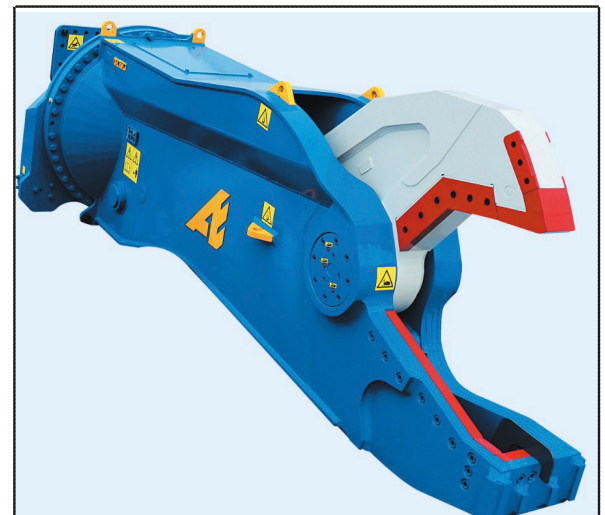
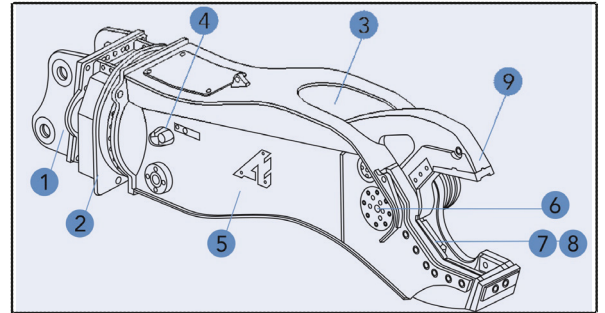

AS	kg	A mm	B mm	C mm	D mm	L t	IPE mm	IPN mm	HEA mm	mm	mm	mm	mm	bar	l/s	Työ- no- s	360°				
																	bar	l/min	t	t	
014R45	1 400	2 693	435	485	831	345	300	260	160	10	50	172x7	350	200 maxi	5,3	140	14/20	9/11	13/21		
014R45 +opt.SV	1 430																				
021R56	2 100	2 970	486	538	938	370	400	300	220	12	60	220x8	350	250 max	4,1		24/30	12/16	18/30		
030R61	3 000	3 415	560	610	1 062	390	450	360	260	14	70	305x10	350	400 max	3,7		28/40	16/21	24/39		
042R66	4 250	3 861	650	737	1 274	432	500	400	300	16	80	360x10	350	400 max	5,4		30/42	21/25	34/49		
042R70	4 450	3 900															35/45	-	40/60		
042R60FLE	4 550	3 590	745	809	1 392	455	600	450	360	20	90	400x12	350	400 max	6,9		35/45	24/32	-		
055R70	5 500	4 209															35/45	-	45/65		
055R60FLE	5 650	3 862															35/45	25/33	-		
055R80	5 950	4 267															40/60	-	50/75		
055R70FLE	6 100	3 929															40/60	33/40	-		
055R70FLE + opt.SV 800	6 100	Valid for all types of AS-055R										550 max	5	-	-		-				
073R70FLE	7 445	4 200	840	927	1 552	510	700	500	450	22	100	560x16	350	600 max	6		40/60	34/50	-	-	-
073R80	7 360	4 540																			

Paino (±3%) ilman kiinnikettä

*Leukojen leveys

**Työnopeus = auki-kiinni-auki. Nopeus: pikaliikeventtiilillä / ilman

ARDEN JET

ARDEN
EQUIPMENT

Purkulaitteita joissa on sisäänrakennettu PÖLYNSIDONTALAJE

Arden Jet on ensimmäinen pölynsidontalaje joka on kiinteä - osa purkulaitetta. Laitteen suuttimien vesisuihku sitoo pölyn ja hajut heti niiden muodostuttua. Näin saadaan minimoitua lähiympäristön pölystä ja hajuista johtuvat haitalliset johdannaisilmiöt.



PALKITTU RANSKALAINEN KEKSINTÖ!

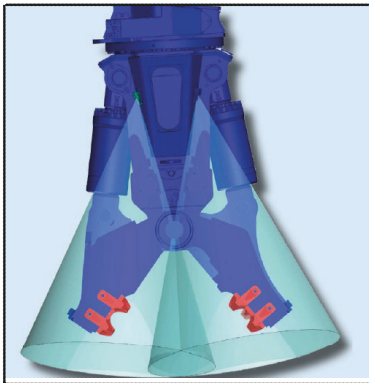

JET ominaisuus on saatavilla tällä hetkellä seuraaviin malleihin:

CU15 ja isommat
CD15 ja isommat
BBH ja
S1402

Ominaisuuden saatavuus lisääntyy tulevaisuudessa.



JA MUUT TUOTTEET



Romukahmarit



Lastauskahmarit



Puukahmarit



Kahmarit

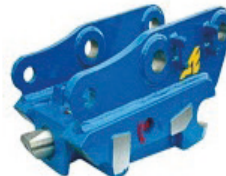

Pikakiinnikkeet

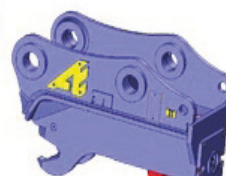

Kiinnikkeet



Kauhat



Kuormaajan
kauhat

TUTUSTU VALIKOIMAAN TARKEMMIN OSOITTEESSA:

www.hansamachines.fi/tuotteet/tyolaitteet/arden

Olemme toimineet Arden tuotteiden maahantuojana jo yli 25 vuotta. Meiltä löydät asiantuntevaa palvelua oikeiden laitteiden valintaan.

Arden on yksi ensimmäisistä purkulaitteiden valmistajia.

Yritys on aloittanut vuonna 1956 kaivinkoneiden kauhojen valmistuksen Pohjois-Ranskassa ja laajentanut vuosien saatossa tuotevalikoimaansa purku- ja kierrätyslaitteisiin, kahmareihin ja muihin hydraulilaitteisiin.

Laadukkuus on aina ollut Ardenen tuotteissa etusijalla ja on sen vuoksi edelleen yksi suosituimmista purkulaitteiden valmistajista.

AMMATTITYÖVÄLINEET AMMATTILAISILTA

KAUTTAMME MYÖS EDULLISET JA JOUSTAVAT RAHOITUSRATKAISUT

Kysy lisää juuri sinulle sopivimmasta rahoituksesta. Myös leasing mahdollisuus!

Kaipaatko lisätehoa työhösi?

Oikeilla työvälineillä säästät aikaa, vaivaa ja rahaa sekä maksimoit työsi kannattavuuden. Ota yhteyttä, autamme mielellämme löytämään ja valitsemaan tarpeisiisi sopivimmat laitteet ja ratkaisut!

Ota yhteyttä tai tule käymään toimipisteissämme!

MYYNTI

Tero Tommila, Pori.....0400 638 128
tero.tommila@hansamachines.fi

MYYNTI

Jarmo Syrjälä, Klaukkala.....0440 633 128
jarmo.syrjala@hansamachines.fi

HUOLTO- KORJAUS- JA VARAOSAT

Tapio Rauhalampi, Pori.....0400 613 128
tapio.rauhalampi@hansamachines.fi



12/2017